

Katifa[®]



[24] Bora Bora

MODELL
24
FIL KATIA



Seite 21

BORA BORA

DEUTSCHE

GRÖSSEN: -a) 36-38 -b) 40-42 -c) 44-46 -d) 48-50

Das Modell auf dem Foto entspricht Größe -a) 36-38

MATERIAL

BORA BORA Fb. 103: -a) 5 -b) 5 -c) 5 -d) 6 Knäuel
Fb. 53: -a) 2 -b) 2 -c) 2 -d) 2 Knäuel

Strickndln.	Muster
Nr. 4 1/2	<ul style="list-style-type: none"> • <i>Glatt re.</i> (siehe Seite Grundmuster) • <i>Rippenmuster 1x1</i> (siehe Seite Grundmuster) • <i>Kraus re.</i> (siehe Seite Grundmuster) • <i>Intarsie</i> (siehe Seite Grundmuster)

MASCHENPROBE

Die Maße beziehen sich auf die vorsichtig übergedämpfte Maschenprobe.
Glatt re., Ndl. Nr. 4 1/2
10x10 cm = 17 M. und 23 R.

RÜCKENTEIL

Mit Fb. 103 -a) 98 M. -b) 106 M. -c) 114 M. -d) 122 M. **anschlagen**. 2,5 cm *Rippenmuster 1x1* str. und *glatt re.* weiterstr.

Ärmel: In 30 cm Gesamthöhe beidseitig, am Anfang jeder R., 4 mal 3 M. **zunehmen**.

Das ergibt -a) 122 M. -b) 130 M. -c) 138 M. -d) 146 M.

Armbündchen: *Glatt re.* weiterstr, **außer** den ersten und letzten 7 M., die *kraus re.* gestr. werden.

Schultern: In -a) 24 cm -b) 25 cm -c) 26 cm -d) 27 cm Höhe, ab dem Anfang der Ärmel gemessen, beidseitig am Anfang jeder R. wie folgt **abketten**:

- a) 6 mal 6 M.
- b) 3 mal 7 M., 3 mal 6 M.
- c) 6 mal 7 M.
- d) 3 mal 8 M., 3 mal 7 M.

Halsausschnitt: In 5 cm Höhe, ab dem Anfang der Schultern gemessen, die restlichen -a) 50 M. -b) 52 M. -c) 54 M. -d) 56 M. **abketten**.

VORDERTEIL

Mit Fb. 103 -a) 98 M. -b) 106 M. -c) 114 M. -d) 122 M. **anschlagen**. 2,5 cm *Rippenmuster 1x1* str. und danach in der Hinr. wie folgt weiterstr.:

- a) Die ersten und letzten 39 M. mit Fb. 103 und die mittleren 20 M. mit Fb. 53.
- b) Die ersten und letzten 42 M. mit Fb. 103 und die mittleren 22 M. mit Fb. 53.
- c) Die ersten und letzten 45 M. mit Fb. 103 und die mittleren 24 M. mit Fb. 53.
- d) Die ersten und letzten 48 M. mit Fb. 103 und die mittleren 26 M. mit Fb. 53.

Intarsie glatt re. str. und bis zum Ende des Vorderteils in jeder 4. R. die erste und die letzte der mit Fb. 53 gestr. mittleren M. mit Fb. 103 str.

Gleichzeitig:

Ärmel: In 30 cm Gesamthöhe mit Fb. 103 beidseitig, am Anfang jeder R., 4 mal 3 M. **zunehmen**.

Das ergibt -a) 122 M. -b) 130 M. -c) 138 M. -d) 146 M.

Armbündchen: *Glatt re.* weiterstr, **außer** den ersten und letzten 7 M., die *kraus re.* gestr. werden.

Schultern: In -a) 24 cm -b) 25 cm -c) 26 cm -d) 27 cm Höhe, ab dem Anfang der Ärmel gemessen, beidseitig am Anfang jeder R. wie folgt **abketten**:

- a) 6 mal 6 M.
- b) 3 mal 7 M., 3 mal 6 M.
- c) 6 mal 7 M.
- d) 3 mal 8 M., 3 mal 7 M.

Gleichzeitig:

Halsausschnitt: In -a) 2,5 cm Gesamthöhe, ab dem Anfang der Schultern gemessen, die mittleren -a) 16 M. -b) 18 M. -c) 20 M. -d) 22 M. **abketten** und jede Seite getrennt weiterstr., dabei an der Seite des Halsausschnitts, am Anfang jeder Hinr. wie folgt **abketten**:

1 mal 9 M., 1 mal 8 M.
Die andere Seite **gegengleich** beenden.

AUSARBEITUNG

Das ganze Teil wird im *Matratzenstich* (siehe Seite Grundmuster) **genäht**. Eine Schulter **nähen**.

Halsbündchen: Mit Fb. 103 am Halsausschnitt entlang alle M. **herausstr.**, in der 1. R., wenn nötig, **zu-** bzw. **abnehmen** bis zum Erhalt von: -a) 54 M. -b) 56 M. -c) 58 M. -d) 60 M. am Halsausschnitt des Vorderteils und -a) 46 M. -b) 48 M. -c) 50 M. -d) 52 M. am Halsausschnitt des Rückenteils (= insgesamt -a) 100 M. -b) 104 M. -c) 108 M. -d) 112 M.). *Rippenmuster 1x1* str. In 2,5 cm Gesamthöhe alle M. **abketten**.

Die andere Schulter, die Seitenränder von Vorder- und Rückenteil und der Ärmel **nähen**.

Das Teil vorsichtig **überdämpfen**.

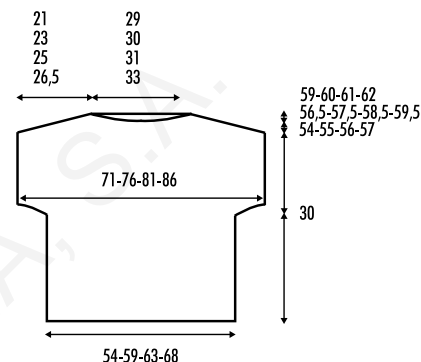

ITALIANO

TAGLIE: -a) 42-44 -b) 46-48 -c) 50-52 -d) 54-56

Il modello in fotografia corrisponde alla taglia -a) 42-44

MATERIALI

BORA BORA col. 103: -a) 5 -b) 5 -c) 5 -d) 6 gomitolli
Col. 53: -a) 2 -b) 2 -c) 2 -d) 2 gomitolli

Ferri	Punti
4,5 mm	<ul style="list-style-type: none"> • <i>M. Rasata</i> (v. Istruzioni di Base) • <i>Coste 1x1</i> (v. Istruzioni di Base) • <i>Legaccio</i> (v. Istruzioni di Base) • <i>Intarsia</i> (v. Istruzioni di Base)

TENSIONE

Eseguire il bloccaggio del campione prima della misurazione.
Con i ferri da 4,5 mm, a *M. Rasata*:
10x10 cm = 17 m. x 23 f.

DIETRO

Con il col. 103 **avviare:** -a) 98 -b) 106 -c) 114 -d) 122 m. Lavorare 2 cm a *coste 1x1* e cont. a *m. ras.*

Maniche: A 30 cm di altezza, sul dir. del lavoro, **augmentare** su entrambi i lati, all'inizio di ogni f.: 4 volte 3 m.

Totale: **-a)** 122 **-b)** 130 **-c)** 138 **-d)** 146 m.

Bordo scaff: cont. a *m. ras.* su tutte le m., a **eccezione** delle prime e ultime 7 m. che si lavorano a *legaccio*.

Spalle: A **-a)** 24 cm **-b)** 25 cm **-c)** 26 cm **-d)** 27 cm dall'inizio delle maniche, **chiudere** su entrambi i lati, all'inizio di ogni f.:

-a) 6 volte 6 m.

-b) 3 volte 7 m., 3 volte 6 m.

-c) 6 volte 7 m.

-d) 3 volte 8 m., 3 volte 7 m.

Scollo: A 5 cm dall'inizio delle spalle, **chiudere** le **-a)** 50 **-b)** 52 **-c)** 54 **-d)** 56 m. rimanenti.

DAVANTI

Con il col. 103 **avviare:** **-a)** 98 **-b)** 106 **-c)** 114 **-d)** 122 m. Lavorare 2,5 cm a *coste 1x1* e, sul dir. del lavoro, cont. in questo modo:

-a) con il col. 103: 39 m. su entrambi i lati e con il col. 53: le 20 m. centrali.

-b) con il col. 103: 42 m. su entrambi i lati e con il col. 53: le 22 m. centrali.

-c) con il col. 103: 45 m. su entrambi i lati e con il col. 53: le 24 m. centrali.

-d) con il col. 103: 48 m. su entrambi i lati e con il col. 53: le 26 m. centrali.

Lavorare a *m. ras.* a *intarsia*, **cambiando** la prima e l'ultima delle m. centrali dal col. 53 al col. 103, ogni 4 f., fino alla fine del lavoro.

Allo stesso tempo:

Maniche: A 30 cm di altezza, sul dir. del lavoro, con il col. 103, **augmentare** su entrambi i lati, all'inizio di ogni f.: 4 volte 3 m.

Totale: **-a)** 122 **-b)** 130 **-c)** 138 **-d)** 146 m.

Bordo scaff: cont. a *m. ras.* su tutte le m., a **eccezione** delle prime e ultime 7 m. che si lavorano a *legaccio*.

Spalle: A **-a)** 24 cm **-b)** 25 cm **-c)** 26 cm **-d)** 27 cm dall'inizio delle maniche, **chiudere** su entrambi i lati, all'inizio di ogni f.:

-a) 6 volte 6 m.

-b) 3 volte 7 m., 3 volte 6 m.

-c) 6 volte 7 m.

-d) 3 volte 8 m., 3 volte 7 m.

Allo stesso tempo:

Scollo: A 2,5 cm dall'inizio delle spalle, **chiudere** le **-a)** 16 **-b)** 18 **-c)** 20 **-d)** 22 m. centrali e cont. su ciascun lato separatamente, **chiudendo** sullo scollo, all'inizio di ogni f. sul dir. del lavoro: 1 volta 9 m., 1 volta 8 m.

Lavorare l'altro lato nello stesso modo ma **invertendo** le sagomature.

FINITURE

Tutte le **cuciture** vanno eseguite a *P. Materasso* (v. Istruzioni di Base).

Cucire una spalla.

Collo: con il col. 103 **riprendere** le m. attorno allo scollo, **augmentando** o **diminuendo** sul 1° f. dello scollo anteriore per ottenere: **-a)** 54 **-b)** 56 **-c)** 58 **-d)** 60 m., dello scollo posteriore: **-a)** 46 **-b)** 48 **-c)** 50 **-d)** 52 m. Lavorare su queste **-a)** 100 **-b)** 104 **-c)** 108 **-d)** 112 m. a *coste 1x1*. A 2,5 cm di altezza, **chiudere** tutte le m.

Cucire l'altra spalla, il collo, i lati e i sottomanica.

Bloccare il capo con cura.